

SAFETYVISION[®]

CAMERA MONITOR SYSTEM

取付及び取扱いにおける諸注意集

正しく安全に取付・取扱いいただくために

この取付・取扱諸注意集には正しく安全に製品を取付・取扱いしていただくために、またあなたや他の人々への危害や財産への損害を未然に防止するために、とくにお守りいただきたいことを記載しています。

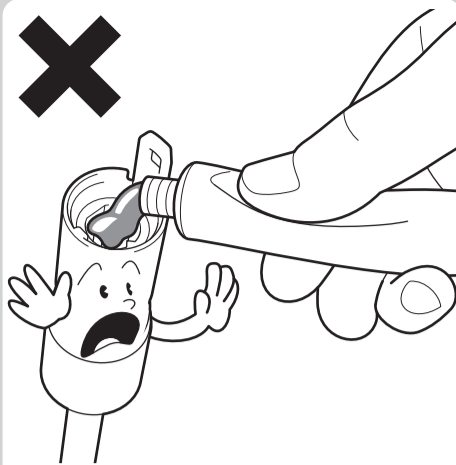

コネクター接続部にグリス等の異物を入れないこと

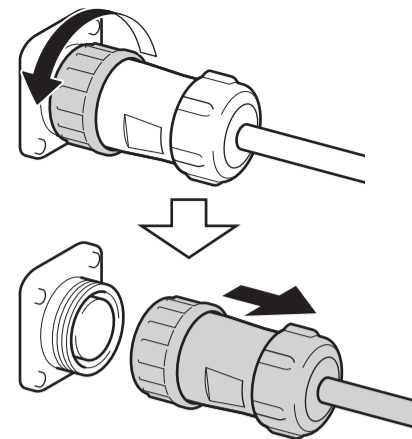

ダイヤル付きコネクターの脱着は、ダイヤル部分を回転させてからまっすぐ引き抜くこと

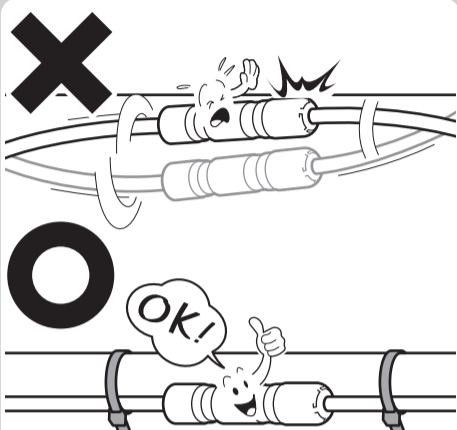

製品のケーブル類はバンドクランプ等を使用して車両側配線に抱き合わせるか、構造部品に確実に固定すること

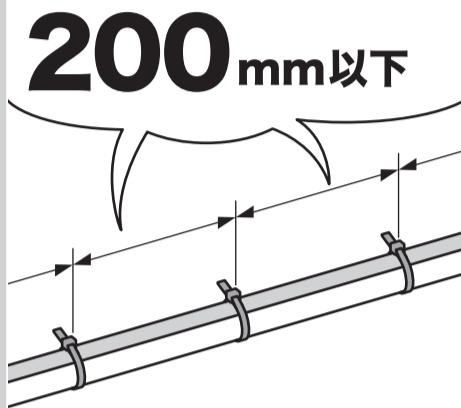

ケーブルの固定は200mm以下の間隔を目安に固定すること



ダイヤル付きコネクター(キャップ付き)未使用時は、コネクター内部に水が入らないようにキャップを閉めること

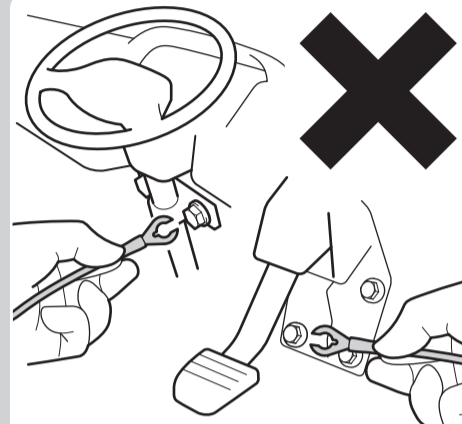

車体からアースを取得する場合はステアリングやブレーキ系統のボルトを使用しないこと

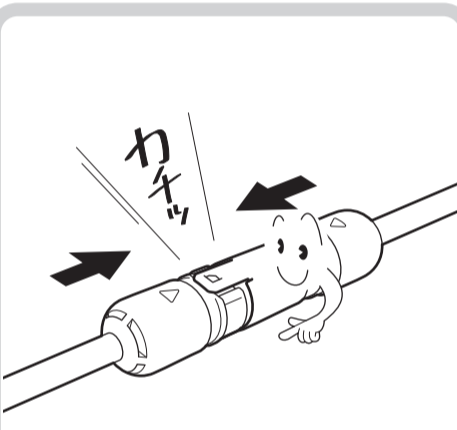

コネクター接続時は嵌合音やクリック感を確認して、確実に接続すること



室外設置時は水がかかりやすい部位にビニールテープやフチルテープ、シール剤等を用いて止水処理を施すこと(対象物の最低20mm前後をラップしてください)

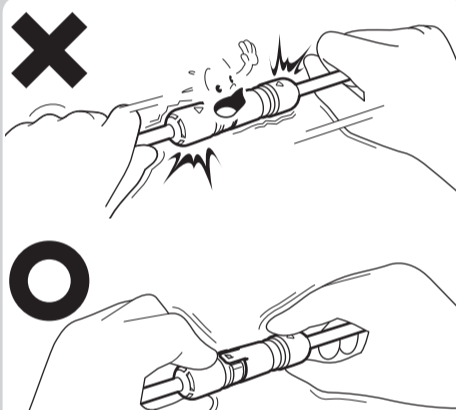

コネクターの脱着は必ずコネクター本体を持って行うこと

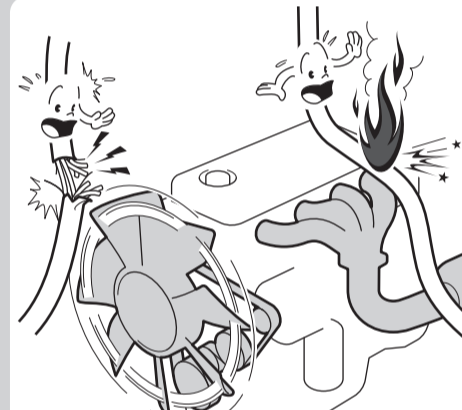

ケーブルの配線経路は高温部や回転部を避けて設置すること

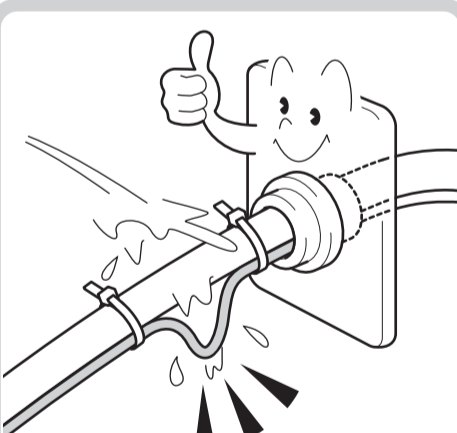

水滴が滞留しやすい場所に設置する場合は水滴が落ちるようにUの字型にケーブルを設置すること

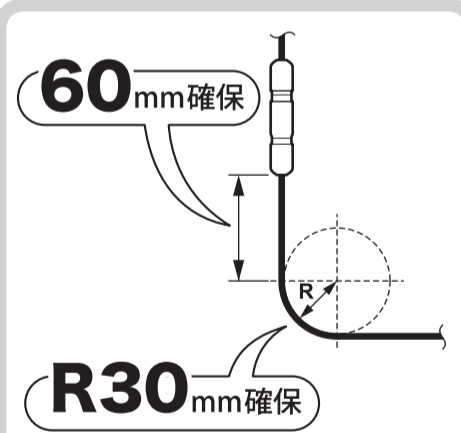

コネクター付近でケーブルを屈曲させないようにすること(コネクター端末から60mm程度の直線部分を確保)ケーブルに曲げを伴う場合は、最低30mm程度の曲げRを確保すること(無理な屈曲は避けること)

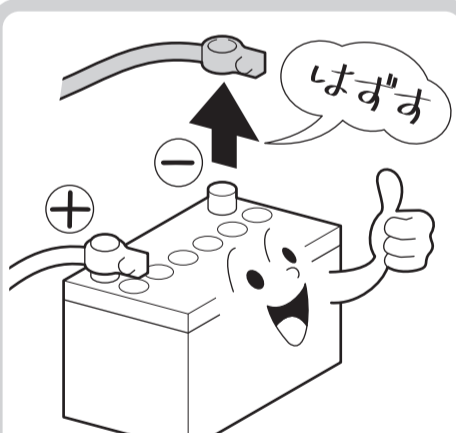

配線作業前には必ずバッテリーのマイナス端子をはずすこと

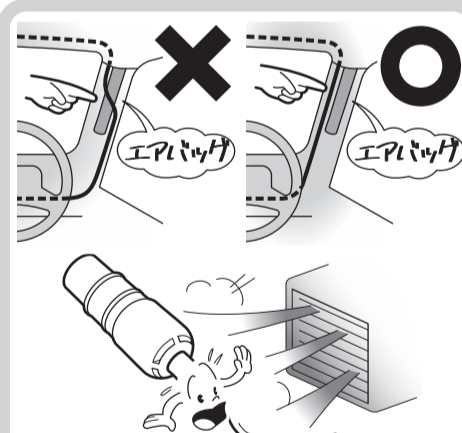

運転やエアバッグ作動に影響を与える場所や可動部、熱風を受ける場所への配線は行わないこと

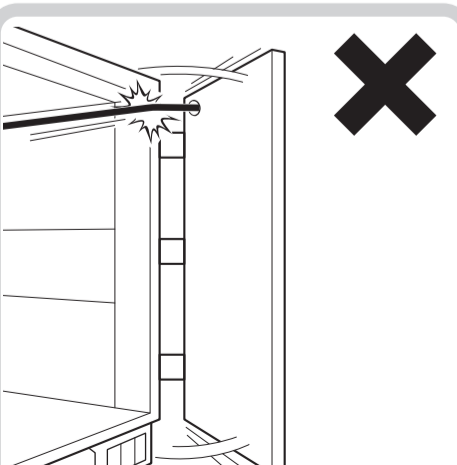

配線経路上の摺動部には余長を確保し、ケーブルの引っ張りや圧縮を避けること

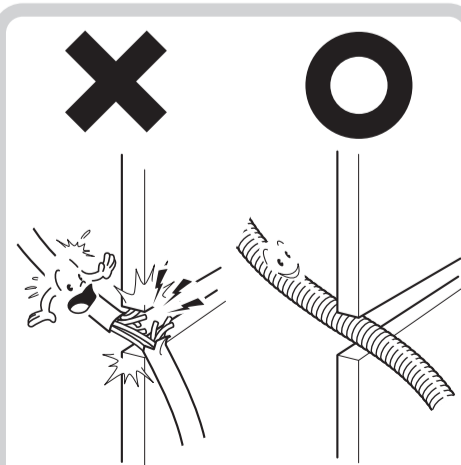

車両部品への噛みこみや強接触、干渉は避けること(やむを得ない場合はコルゲートチューブ等を使用してケーブルを保護すること)



SDカードの端子部に素手で触れないこと



定期的にSDカードの記録が正常にできているか(SDカードの寿命確認も兼ねて)確認すること



SDカードは動作品質の保証上、純正品を使用することを推奨いたします



SDカードを持ち運ぶ場合は帯電させないように付属のケース等に入れること



モニターや前方カメラの保護フィルムを剥がして使用すること

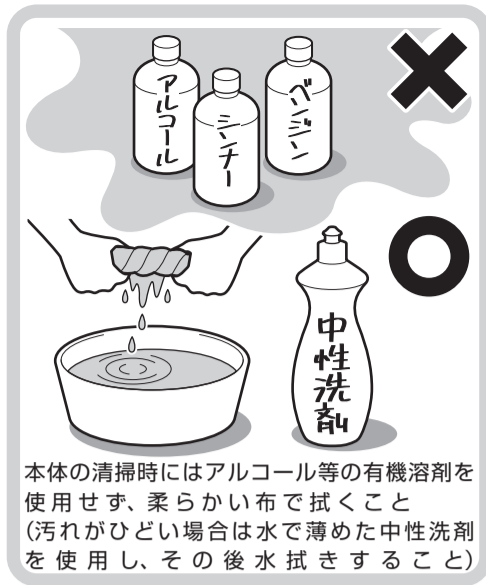

本体の清掃時にはアルコール等の有機溶剤を使用せず、柔らかい布で拭くこと
(汚れがひどい場合は水で薄めた中性洗剤を使用し、その後水拭きすること)



SDカードはドライブレコーダーのガイドスが終了したことを確認してから取り出すこと



他製品のアンテナ(地デジ、GPS受信機等)と本製品のGPSアンテナは30cm以上離して設置すること

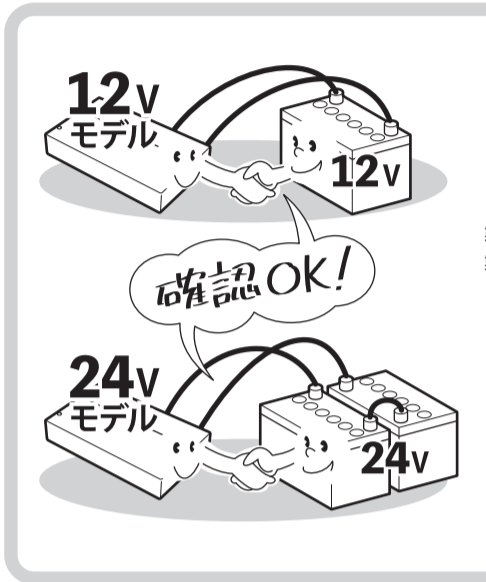

製品の動作を確認する場合は、製品に合った適切な電源で行うこと



GPSアンテナは衛星電波が取得しやすい場所に調整・設置すること

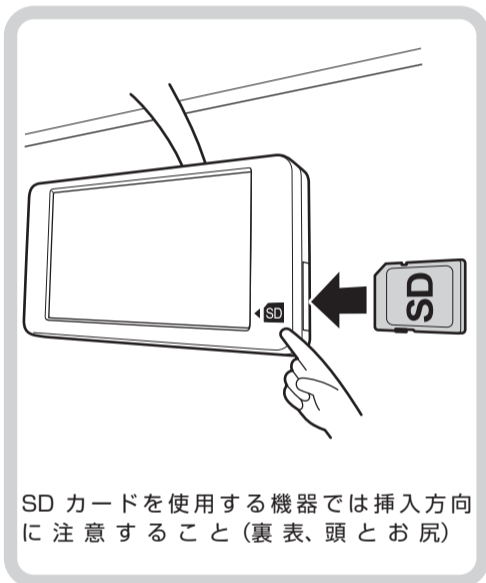

SDカードを使用する機器では挿入方向に注意すること(裏表、頭とお尻)



感電や火災などの原因となるおそれがあるため改造や分解(分解整備)をしないこと



強い電波を発する機器(LED照明、インバーター、無線、携帯電話等)の影響や蛍光灯の近くなど強い光の影響により、リモコンが正常に動作しない場合は、影響を受けにくい場所でご利用ください



水滴や飲料等のかからない場所に設置すること



フロアマット下の水が溜まりやすい場所に設置しないこと



モニターの液晶部を強く押さないこと

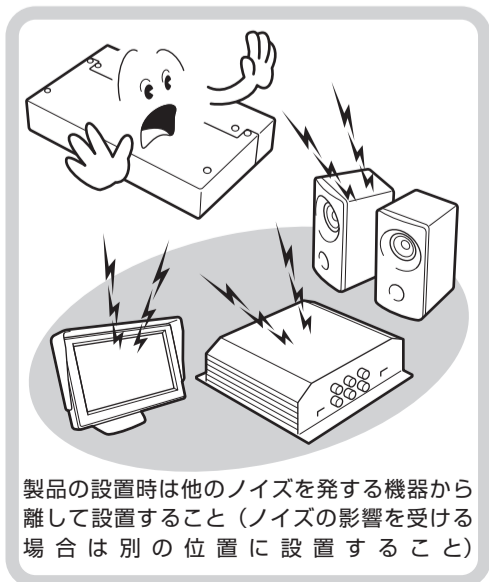

製品の設置時は他のノイズを発する機器から離して設置すること(ノイズの影響を受ける場合は別の位置に設置すること)



本体のバージョンアップ時は取扱説明書等をよく読み、更新を行うこと

■当社製品についてのお問い合わせは、当社販売サービス拠点までお願いいたします。

ICHIKOH

市光工業株式会社
アフターマーケット部

〒162-0814 東京都新宿区新小川町5-19 角田ビル2F
TEL:0463-43-7225 FAX:0463-43-7227

G2Y370-0040

2024.5